

KOMATSU

WB97S-8

YENİ NESİL 4 TEKER ÇEKİŞLİ BEKO LODER



MOTOR GÜCÜ

75,0 kW / 101 HP @ 2300 dev/dk

ÇALIŞMA AĞIRLIĞI

8515 - 9700 kg

KOVA KAPASİTESİ

1,1 m³ Standart Kova

Tasarruflu Yeni Motor ve Üretkenliği Arttıran Donanımlar



Daha Az Yakıtle

Daha Çok Verimlilik

Komatsu'nun WB97S-8'de kullandığı en yeni motor teknolojisine sahip Stage V Avrupa standardı kompakt motoru, kullanıcılara en az yakıtla elde edebilecekleri en yüksek verimliliği sunar. WB97S-8'in çevreyi koruyan egzoz gazı arındırma sistemi, bakım gerektirmeyen bir Dizek Partikül Filtresi (DPF) ve Seçici Katalitik İndirgeme (SCR) ile donatılmıştır. WB97S-8, düşük emisyonlu motoruyla kullanıcıların çevre vizyonlarına katkıda bulunur ve yakıt maliyetlerinin en aza indirimlesini sağlar. Kullanıcı, hem sürdürülebilir hem de sağladığı yakıt ekonomisinin rahatlığıyla çalışır.

Tasarrufa katkı sağlayan iş ekipmanı

Komatsu beko loder hidrolik sistemlerinin temeli, Kapalı Yük Algılama Sistemi (CLSS) sistemine dayanır. Değişken akış özelliği ile "Güç" ve "Ekonomi" çalışma modları, entegre motor yönetimi, viskoz fan termiği ve ECO göstergesi sayesinde beko loderin yapılan işe göre ihtiyaç duyduğu güç, gereken zamanda etkin biçimde sağlanır.

Yüksek performans için geliştirilmiş yükleyici

WB97S-8'in ön yükleyici tasarımı optimum paralel kaldırma sağlarken kolun özel şekli görüşü büyük ölçüde iyileştirir ve mükemmel yükleme performansı sunar. Bekonun tasarımı hidrolik boru ve hortumların bom etrafında toplandığı basit ve işlevsel bir yerleşime sahiptir. PPC servo-kontrolleri ön yükleyici için standarttır.

S biçimli beko

Bekonun yuvarlatılmış biçimi, makinanın yükleme ve engelleri aşma kabiliyetini artırırken aynı zamanda yüksek bir koparma gücü sağlar. Teleskopik kol makinanın çok yönlülüğüne büyük katkıda bulunur.

Özelleştirilebilen fonksiyonel tasarım

WB97S-8'de yapılan işin özelliklerine göre 3 farklı çalışma modu bulunmaktadır;

- 2 teker çekişli (standart çalışma),
- 4 teker çekişli (çevik ve hızlı çalışma)
- Yengeç (kapalı alanlar).

WB97S-8'de kullanıcıya sunulan geniş ataşman seçenekleriyle yüksek düzeyde kişiselleştirme sağlar. Beko için hidrolik yan kaydırma, LSS (Yük Dengeleme Sistemi), radyal lastikler ve hızlı değiştirme aparatı bunlardan yalnızca birkaçıdır.

Kontrol özellikleri

WB97S-8'in "Tam Elektronik Vitesli" şanzımanı, standart otomatik vites değiştirme özelliğine sahip bükümlü bir kolla kumanda edilir. Standart bir özellik olarak bulunan "vites düşürme" fonksiyonu ile tek bir dokunuşla 2. vitesten 1. vitese sırayla geçme olanağı sunulur. Otomatik "hızlandırma" fonksiyonu ile yükleme işlemleri sırasında WB97S-8'in tam hidrolik gücü kolayca devreye sokulabilir.



Birinci Sınıf Konforlu Kabin ve Geliştirilmiş Güvenlik



Operatörler için iyileştirilmiş konforlu kabin

WB97S-8'in akustik açıdan optimize edilmiş yeni kabini, operatörün konsantrasyon ve dikkatini korumasına yardımcı olmak için gürültü dalgalanmalarını en az seviyeye indirir. PPC servo kontrolleri, hem ön yükleyici hem de beko için standarttır. Dial tip yakıt kontrolü, çalışmayı ve motor hızı ayarlarını operatör için daha kolay hale getirir. Pnömatik süspansiyonlu konforlu operatör koltuğu standarttır ve operatör konsolu yeni ergonomik kumanda düzeneği ile donatılmıştır. Yeni hidrolik destekli fren sistemiyle operatörün çalışma sırasında daha az efor sarf etmesi hedeflenmiştir.

Daha fazla bilgi sunan çok işlevli yeni monitör

Yüksek çözünürlüklü 7 inç LCD monitörle mükemmel görüş hakimiyeti sağlanır. Yüksek çözünürlüklü LCD panel, görüş açısından ve çevre parlaklığından daha az etkilenir ve böylece mükemmel bir görüş kabiliyeti sağlar. Çeşitli uyarılar ve makina bilgileri basit bir format kullanılarak verilir. Çalışma kayıtları, makina ayarı ve bakım verileri gibi faydalı bilgiler de sağlanır. Operatör, hassas yan tuşlar aracılığıyla ekran sayfalarında kolayca gezinebilir.



Kolay, ergonomik ve hassas kontrol



Çok fonksiyonlu 7 inç monitör

Eşsiz görüş hakimiyeti

Geniş yuvarlak cam yüzeyi her yöne hakim bir görüş alanı sağlar. Motor kaputu, yatay egzoz boruları ve üst ön camın şekli ön yükleyici ile çalışmayı daha kolay ve emniyetli bir hale getirir. Operatör beko kazıcısını kullanırken tek çerçeveli camı kolayca açarak rahat bir biçimde çevresindeki alanı kontrol edebilir.



Optimize edilmiş çalışma alanı güvenliği

Komatsu WB97S-8'de yer alan güvenlik özellikleri, en son endüstri standartlarına uygundur hem makinanın içinde hem de çevresinde insanlara yönelik riskleri en aza indirmek için uyum içinde çalışır. Patlamaya dayanıklı valfler artık beko operasyonları için ve dengeleyicilerde de kullanılmaktadır.



İkincil motor kapatma anahtarı



Emniyet kemeri uyarısı



Dengeleyici, bom ve kol için patlamaya dayanıklı valfler (standart)

Yeni eklenen ve zemin seviyesinden erişilebilen ikincil bir "Motor kapatma" anahtarı ile yeni optik emniyet kemeri alarmı, Komatsu'nun alışlagelmiş operatör ortamı güvenliğini bir adım ileri taşımaktadır.

Üst Düzey Konfor ve Kolaylık



Mükemmel bakım kolaylığı

Komatsu, WB97S-8'i tüm servis noktalarına kolay erişim sağlanacak şekilde tasarlamıştır. WB97R-S'de rutin bakım ve servislerin atlanması olasılığı düşürülerek daha sonra ortaya çıkabilecek maliyetli arıza süreleri en aza indirilmiştir. Artırılmış verimlilik için alüminyum malzemeden yapılan radyatör, son soğutucu ve yağ soğutucu, daha hızlı bir temizlik için birbirine paralel olarak monte edilmiştir.

Esnek garanti koşulları

Komatsu ekipmanı satın aldığınızda, yatırımınızdan en iyi şekilde yararlanmanız için özel olarak tasarlanmış çok çeşitli programlara ve hizmetlere de erişim hakkı kazanırsınız. Örneğin, Komatsu'nun Esnek Garanti Programı size makine ve makine bileşenleri için bir takım uzatılmış garanti seçenekleri sunar.

Bu seçenekler arasında bireysel ihtiyaçlarınız ve operasyonlarınıza yönelik olarak tercih yapabilirsiniz. Bu program, toplam işletme maliyetlerinizi azaltmaya yönelik olarak tasarlanmıştır.



Zemin seviyesinden AdBlue®, yakıt ve hidrolik yağ dolumu



Monitör üzerinden bakım bilgilerine erişim imkanı



Günlük bakımı kolaylaştıran çift konumlu ön açıklık ve kolayca erişilebilen kontrol noktası



KOMTRAX

KOMTRAX

Komatsu'nun uydu takip sistemi KOMTRAX en gelişmiş uzaktan izleme teknolojisine PC, akıllı telefon veya tabletle iş makinanız hakkındaki bilgilere dilediğiniz yerden ulaşmanızı sağlar. Bu bilgiler işinizi en düşük maliyet ve en yüksek verimlilikle sürdürmeniz için size yol gösterir.



Bilgi Alın ve Desteğe Ulaşın

KOMTRAX, iş makinanızın performans verilerini toplayarak daha etkin nasıl çalışabileceklerine dair fikir edinmenizi sağlar. Ayrıca bakım ve arıza durumlarıyla ilgili bilgileri Müşteri Destek Merkezi'yle paylaşır ve olası risklerle ilgili bilgilendirilmenizi sağlar.



Yönetim Gücünüze Güç Katın

KOMTRAX, iş makinanızdan aldığı her bilgiyle size hiçbir ekstra ücret ödmeden daha iyi günlük ve uzun vadeli stratejik kararlar alma gücü verir. KOMTRAX verileriyle makina ve operatör performansını ölçülebilir, riskleri önceden tahmin edilebilir, bakım programları özelleştirilebilir, arıza sürelerini en aza indirilebilirsiniz.

Dilediğiniz Yerden Kolayca Erişin

KOMTRAX, iş makinanızı nerede olursanız olun yönetmenizi sağlar. Web üzerinden ulaşabileceğiniz veriler, haritalar, listeler, grafikler ve çizelgelerle 7 gün 24 saat dilediğiniz yerden iş makinanızın yönetimi elinizde olur.

WB97S-8

Kullanıcı Dostu Teknolojiler ve Üst Düzey Performans



Güçlü ve Çevre Dostu Yeni Nesil Motor

- AB Standardı Stage V motor
- Artırılmış motor hacmi
- Viskoz fan termiği
- Eko göstergeli izleme
- Güç ve ECO modları ile daha az yakıt tüketimi
- Bakım gerektirmeyen Dizel Partikül Filtresi (DPF)
- Motor soğutma fanı için havalandırma anahtarı

Geliştirilmiş Güvenlik

- Dengeleyici, bom ve kol için patlamaya dayanıklı valfler (standart)
- Acil motor durdurma anahtarı
- Emniyet kemeri uyarı göstergesi
- Yatay egzoz boruları sayesinde eşsiz görüş hakimiyeti
- Yol modu fonksiyonu

KOMTRAX

- Komatsu Kablosuz İzleme Sistemi
- 4G mobil iletişim
- İyileştirilmiş operasyonel veri ve raporlar

Fonksiyonel Tasarım ve Çok Yönlü İş Ekipmanları

- 3 çalışma modu: 2WS, 4WS, yengeç
- Hidrolik yana kaydırma özelliği
- Ters çevrilebilir çatallar ve palet çatalları
- Ön ve arka kovalar için hızlı bağlantı elemanları

Birinci Sınıf Konforlu Kabin

- Çok fonksiyonlu monitör yüksek çözünürlüklü, 7 inç LCD ekran
- Pnömatik süspansiyonlu operatör koltuğu (standart)
- Operatör konsoluna özel ergonomik kumanda düzeneği
- Kadran tipi yakıt kontrolü ve elektronik gaz pedali
- Çekiçle delme (Standart)
- Güç yardımcı fren

Bakım ve Kontrol Kolaylığı

- Yer seviyesinden kolay hidrolik yağ, AdBlue® ve yakıt ikmali olanağı
- Monitör üzerinden bakım bilgilerine erişme imkanı
- Araç arkası alet kutusu

Teknik Özellikler

MOTOR

Model	Komatsu SAA4D102SE-1
Tip	Common rail direkt enjeksiyon, su soğutmalı, emisyonlu, turboşarjlı, son soğutuculu dizel
Motor Gücü	
Nominal motor devrinde	2300 dev/dk
ISO 14396	75,0 kW/101 HP
ISO 9249 (net motor gücü)	68,6 kW/92,0 HP
Silindir Sayısı	4
Çap x strok	102 x 110 mm
Motor hacmi	3,6 ltr
Soğutma fanı	Viskoz fan termiği
Hava filtresi tipi	Tıkanıklık göstergeli kuru tip hava filtresi
Yakıt	EN590 Sınıf 2/Kademe D standardına uygun dizel yakıt. EN 15940:2016 standardına uygun parafinik yakıt kapasitesi (HVO, GTL, BTL)

ÇALIŞMA AĞIRLIĞI (YAKLAŞIK)

Standart çalışma ağırlığı*	9095 kg
Verilerde farklılık nedenleri:	
standart kova	-305 kg
ağır iş tipi kova	+60 kg
600 mm kova (direkt montaj)	-155 kg
standart kol	-230 kg
palet çatalı	-615 kg
4x1 kova için çatal	+235 kg
klima sistemi	+20 kg
mek. hızlı bağlantı (yükleyici)	+140 kg
mek. hızlı bağlantı (beko)	+80 kg
Hid. hızlı bağlantı (beko)	+90 kg

* 4x1 kova, teleskopik kol, 600 mm beko kovası dahil. İzin verilen maksimum toplam ağırlık 9700 kg

HİDROLİK SİSTEM

Sistem	Yükleyici kol için Hızlandırma fonksiyonlu SynchroSystem
Tip	CLSS. Yük algılama ve basınç dengeleme valfli kapalı merkez sistem
Çalışma modu sayısı	2 (Güç/Ekonomi)
Hidrolik pompa	Değişken hacimli aksel pistonlar
Maksimum pompa akışı	165 l/dak
Çalışma basıncı (maks.)	250 bar
Ana valf	LIFD "Yükten Bağımsız Akış Dağıtıcı" modüler tip

DÖNÜŞ SİSTEMİ

Sistem	Elektronik kontrollü 4 teker çekişli (3 mod)
Dönüş yarıçapı (fren kullanmadan)	
kova ucundan	4885 mm
lastik köşelerinden	3670 mm

ŞANZIMAN

Elektronik kontrollü, dört teker tahrikli, "Tam Elektronik Vitesli" şanzıman. Tam güçte, çekiş gücünde eksilme olmadan seyir yönünü ve vites aralığını seçmek için kullanılan kumanda koluyla otomatik olarak kontrol edilir. 28" lastiklerle seyir hızları:

MAKSİMUM SEYİR HIZI (İLERİ/GERİ)

1. vites	6 km/h
2. vites	10 km/h
3. vites	22 km/h
4. vites	40 km/s

ŞASI VE LASTİKLER

Şasi	Güçlendirilmiş ve kapalı kutu yapısı
Akslar	Ağır iş tipi akslar
Diferansiyel dişli takımı	Yağ banyolu planet dişli
Ön aks toplam salınım açısı	16°
Maks. ön/arka aks statik yük derecesi	20395 kg
Lastikler (standart)	16,9 x 28 - 12 PR

FRENLER

Arka tekerleklerdeki yağ daldırılmalı disk frenlere iki ayrı pedaldan bağımsız olarak kumanda edilir. Dört tekerlekte toplam entegre frenleme işlemi iki pedal aynı anda kullanılarak yapılır.

Park freni (el freni)	Bir el kolu ile çalıştırılan kaliper freni
-----------------------	--

KABİN

SASAE J1040c ile uyumlu ROPS (devrilmeye karşı koruyucu yapı) ve ISO 3449 ile uyumlu FOPS (düşen nesnelere karşı koruyucu yapı) ile ISO 3471 uyumlu iki kapılı kabin

Boyutlar ve Performans Verileri

BOYUTLAR

A	Maks. yükseklik	4405 mm
B	Pim yüksekliği	3575 mm
BB	Maks. çatal yüklemeye yüksekliği	3260 mm
C	Kabin yüksekliği	3025 mm
D	Maksimum boşaltma yüksekliği	2925 mm
E	Maks. boşaltma uzanma mesafesi (45°)	515 mm
F	Boşaltma açısı	42°
G	Geri katlama açısı	44°
H	Kazma derinliği	145 mm
I	Kova uzanma mesafesi	2170 mm
J	Zemin mesafesi	460 mm
K	Tekerlek tabanı	2215 mm
L	Beko döndürme merkez mesafesi	1325 mm
M	Nakliye uzunluğu	5945 mm
N	Boşaltma yüksekliği SAE	4185 mm
	Maksimum boşaltma yüksekliği	4465 mm
	- uzatılmış teleskopik arm ile SAE	4905 mm
	- uzatılmış teleskopik kol ile maks.	5260 mm

O	Maks. kazma yüksekliği	6085 mm
	- uzatılmış teleskopik kol ile	6785 mm
P	Kazma derinliği SAE	4470 mm
	- uzatılmış teleskopik kol ile	5720 mm
Q	Maks. yükseklikte uzanma mesafesi	3050 mm
	- uzatılmış teleskopik kol ile	4240 mm
R	Kule dönüşü merkezinden maks. uzanma mesafesi	6035 mm
	- uzatılmış teleskopik kol ile	7175 mm
S	Maks. kazma derinliği	4980 mm
	- teleskopik kol ile	6170 mm
T	Kazma mesafesi	1965 mm
U	Arka iz genişliği	1950 mm
V	Ön iz genişliği	1950 mm
W	Toplam genişlik (kova ile)	2440 mm
X	Nakliye kol yüksekliği	3910 mm
	- teleskopik kol ile	4045 mm

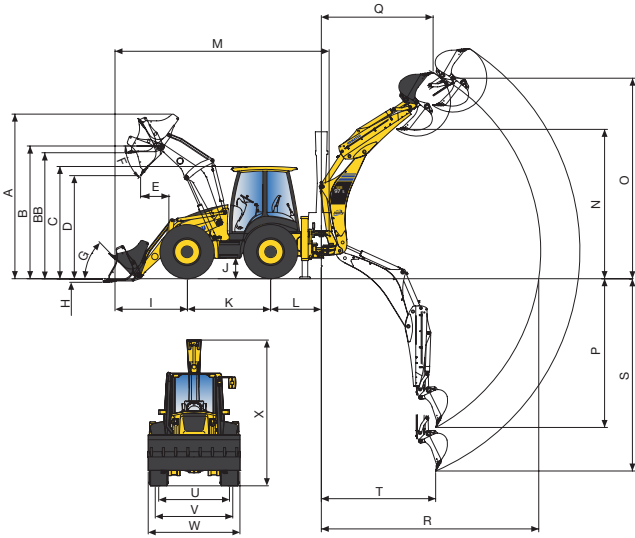

Elleçleme çalışmalarında kullanılması durumunda beko bölümü, EN474-4'e uygun patlamaya dayanıklı hortum valfleri (bom, kol ve aşırı yük uyarı cihazı) ile donatılmalı ve ilgili yerel yönetmeliklere uygun şekilde çalıştırılmalıdır.

SERVİS DOLUM KAPASİTELERİ

Motor yağı	8 l
Soğutma sistemi	12 l
Yakıt tankı	135 l
Hidrolik yağ tankı	41,5 l
Hidrolik sistem	110 l
Aks ön	11,8 l
Aks arka	11,8 l
AdBlue® deposu	13,5 l

ÇEVRE

Motor emisyonları	Avrupa standardı Stage V egzoz emisyon yönetmeliğine tamamen uygundur
Gürültü seviyesi	Gürültü seviyeleri (dış/iç) tam hızda 2000/14/EC Stage 2 ve 98/37/EC ile tam uyum sağlar
Titreşim seviyeleri (EN 12096:1997)	
Elde/kolda	≤ 2,5 m/s ² (belirsizlik K = 1,2 m/s ²)
Gövde	≤ 0,5 m/s ² (belirsizlik K = 0,2 m/s ²)

BEKO

Sistem	Güçlendirilmiş yapı, dökme kule desteği ve kol uçları
Bom salınım açısı	180°
Kova kazma kuvveti (ISO 6015)	5864 daN (5980 kg)
Kol sıkıştırma kuvveti (ISO 6015)	3845 daN (3920 kg)
Destek ayakları	Ayarlanabilir aşınma cihazına sahip dikey destekler.

YÜKLEYİCİ

Sistem	Paralel hareketli yükleyici kolu
Standart kova genişliği	2420 mm
Standart kova kapasitesi	1,1 m ³ (ISO 7546)
Standart kova ağırlığı	458 kg
Kaldırma kapasitesi	
maksimum yükseklikte	3825 daN (3900 kg)
yer seviyesinde (ISO 14397)	5200 daN (5300 kg)
Koparma kuvveti (ISO 14397)	6375 daN (6500 kg)
4x1 kova genişliği	2440 mm
4x1 kova ağırlığı	760 kg
4x1 kova kapasitesi	1,03 m ³ (ISO 7546)

Standart ve İsteğe Bağlı Ekipmanlar

MOTOR

Komatsu SAA4D102SE-1 su soğutmalı, 4 zamanlı direkt enjeksiyonlu dizel motor	•
Avrupa Stage V standardı uyumlu	•
Tıkanıklık göstergeli kuru tip hava filtresi	•
Yakıt kontrolü kumandası	•
Alternatör 12 V/20 A	•
Marş motoru 12 V/4,2 kW	•
Akü 12 V/110 Ah	•
Motor soğutma fanı için havalandırma anahtarı	•
Hava ön temizleyici, siklon tip	o

HİDROLİK SİSTEM

2 çalışma modu seçeneği; güç modu, ekonomi modu ve yükleyici için hızlandırma fonksiyonu	•
Hızlandırma, ön ataşman kontrolü, şanzıman debriyaj kontrolü, diferansiyel kilitleme anahtarları ile yükleyici kolu ve kova için PPC kontrol kolu	•
Kol ucuna kadar çekiç için hidrolik hat	•

ŞANZİMAN

4 eşzamanlı vitesli Powershift şanzıman	•
İki aksta sınırlı kaymalı diferansiyel	•

ŞASİ VE LASTİKLER

4 tekerlek çekişi	•
Elektronik kontrollü 4 teker çekişli (3 mod)	•
Ön çamurluklar	•
Lastikler 16,9 x 24 - 12 PR	o
Lastikler 440/80-28 MPT732	o
Lastikler 440/80 R28 Michelin XMCL	o
Lastikler 440/80-28 Michelin Power CL	o

SERVİS VE BAKIM

Ekipman Yönetimi ve İzleme Sistemi (EMMS) ve verimlilik rehberi ile video uyumlu çok fonksiyonlu renkli monitör	•
Akü ana anahtarı	•
Komtrax – Komatsu kablosuz izleme sistemi (4G)	•

DİĞER EKİPMANLAR

Standart renk şeması ve çıkartmalar	•
Parça kitapçığı ve kullanım kılavuzu	•
Hidrolik el çekici devresi	o
Ek ön denge ağırlıkları (170 kg, 370 kg)	o
Dengeleyiciler için kauçuk tamponlar	o
Biyolojik olarak parçalanabilir hidrolik yağ	o
TÜV + TBG versiyonu (40 km/h)	o
Özel cila	o
Araç kutusu	o

KABİN

ROPS (ISO 3471:2008, SAEJ/ISO3471) ve FOPS (ISO 3449), iki kapı, tam açılabilen arka pencere, ön ve arka cam silecekleri, bardak tutucu, güneş siperliği	•
Emniyet kemerli ayarlanabilir süspansiyonlu koltuk	•
Monitör paneli 7" renkli ekran	•
4WS kullanıcı dostu rehber sistemi	•
12 Volt güç kaynağı	•
İçecek tutucu ve dergilik	•
Kabin içinde saklama gözleri (biri kilitlenebilir)	•
Ayarlanabilir direksiyon kolunu	•
Hidrolik destekli fren sistemi (güç freni)	•
Klima	o
DAB+ dijital radyo	o

EMNİYET EKİPMANLARI

Seyir akustik alarmı	•
Elektrikli korna	•
Dikiz aynaları (sol ve sağ taraf, iç arka)	•
Bom/kol silindirleri ve dengeleyiciler üzerinde patlama önleyici hortum valfleri	•
Aşırı yük uyarı cihazı	•
Acil motor durdurma anahtarı	•
Emniyet kemeri uyarı göstergesi	•
Döner lamba	•
Yükleyici kolu silindirlerinde iptal anahtarlı patlama önleyici hortum valfleri	o

AYDINLATMA SİSTEMİ

Kabin üzeri çalışma lambaları (2 önde/2 arkada)	•
Kabin üzeri LED çalışma lambaları (4 önde/4 arkada)	o

Standart ve İsteğe Bağlı Ekipmanlar

YÜKLEYİCİ EKİPMANLARI

PPC servo kontrollere	•
Hızlandırma fonksiyonu	•
Ağır iş tipi emniyet çubuğu	•
Otomatik seviyelme	•
Yüzme fonksiyonu	•
LSS (Yük Dengeleme Sistemi)	o

YÜKLEYİCİ ATAŞMANLARI

Genel amaçlı kova w. dişler (1,1 m ³)	o
Ters çevrilebilir için önceden ayarlı ve açısı göstergeli 4x1 kova (1,00 m ³)	o
Ağır iş tipi 4x1 kova (1,03 m ³)	o
Cıvatalı kesici ağız	o
Tırnaklı kesici ağız	o
4x1 kova üzerinde ters çevrilebilir çatallar	o
Çatallar (hızlı bağlantı için)	o
Mekanik hızlı bağlantı	o
Açılı dozer bıçağı (hızlı bağlantı için)	o
Nesne taşımak için 4x1 yükleyici kovasının üst tarafına cıvatalanmış kaldırma kancası	o

BEKO EKİPMANLARI

PPC servo kontrollere	•
Elektro-hidrolik beko bom kilidi	•
Beko dönüşü nakliye kilidi	•
Elektro-hidrolik beko kaydırma şasisi bırakma kilidi	•
Dengeleyiciler için PPC servo kontrollere	•
Hidrolik tamponlar	•
Hidrolik beko yana kaydırma	o
Teleskopik kol	o
Ataşmanlar için 2 yollu devre (matkap, yatırılabilir kova)	o
Alternatif kontrol modeli ISO/SAE	o
Hidrolik ve mekanik hızlı bağlantı elemanları (Lehnhoff)	o
Hidrolik hızlı bağlantı hatları	o

BEKO ATAŞMANLARI

Kova aralığı (300 - 800 mm) (yalnızca direkt montaj)	o
Kanal temizleme kovası (1400 mm) (yalnızca direkt montaj)	o
Kaldırma kancalı kova bağlantısı	o

Talebe göre ekipman
• standart ekipman
o isteğe bağlı ekipman



WB97S-8 için çok çeşitli kovalar ve ataşmanlar mevcuttur. Komatsu Türkiye size en uygun seçenekleri bulmanıza yardım etmek için hazırdır.

Bu teknik özellikler listesindeki ataşmanlardan ve isteğe bağlı ekipmanlardan bazıları bölgenizde mevcut olmayabilir. İhtiyacınız olan parçalar için lütfen yerel Komatsu distribütörünüze başvurun. Malzemeler ve teknik özellikler önceden ilan edilmeksizin değiştirilebilir.

Teknik deęerler ve fotoęraflar opsiyonel ekipmanlara gre deęişiklikler gsterebilir.
Detaylı bilgi iin Marubeni Daęıtım ve Servis A.Ő. ile irtibata geebilirsiniz.

Marubeni Daęıtım ve Servis A.Ő. rn ve hizmet zelliklerinde deęişiklik yapma hakkını saklı tutar.

Marubeni
Daęıtım ve Servis



www.komatsu.com.tr
iletisim@marubeni-tr.com
WhatsApp hattı: 0530 918 0 846

    komatsuturkiye

KOMATSU[®]